

ISTRUZIONI DI MONTAGGIO DEL KIT ANTIFURTO PUSH&BLOCK

ASSEMBLY OF KIT ALARM PUSH & BLOCK

MOD. WL-C01 CF MOTO 800 MT dal 2022

IMPORTANTE: ATTENERSI ALLE ISTRUZIONI, SPEZZARE I PERNI DI SICUREZZA SOLO QUANDO INDICATO. NON VERRÀ RICONOSCIUTA ALCUNA GARANZIA PER CATTIVA ESECUZIONE DEL MONTAGGIO.

IMPORTANT: FOLLOW THE INSTRUCTIONS, BREAKING THE NUT OF SECURITY ONLY WHEN SHOWN. WILL NOT BE RECOGNIZED NOT GUARANTEE FOR BAD PERFORMANCE OF THE ASSEMBLY

- 1) Verificare che il kit sia completo di tutti i suoi componenti. Come da foto.

Make sure that the kit is complete with all its components, as shown in the photo



- 2) Sollevare il veicolo in maniera tale che la ruota posteriore non tocchi il suolo.

Raise the vehicle so that the rear wheel does not touch the ground.

LATO DESTRO DELLA MOTO
RIGHT SIDE OF THE MOTORCYCLE

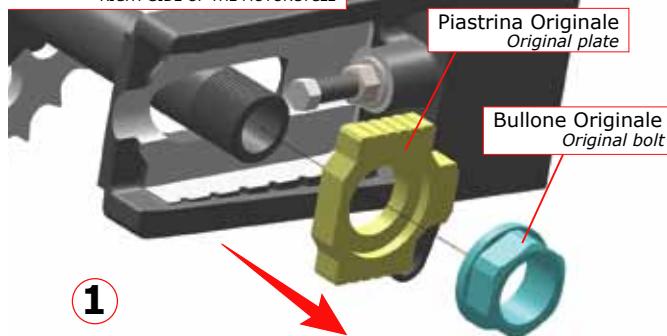

LATO SINISTRO DELLA MOTO
LEFT SIDE OF THE MOTORCYCLE

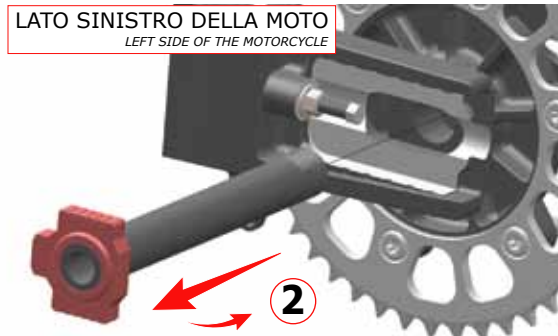

LATO DESTRO DELLA MOTO
RIGHT SIDE OF THE MOTORCYCLE

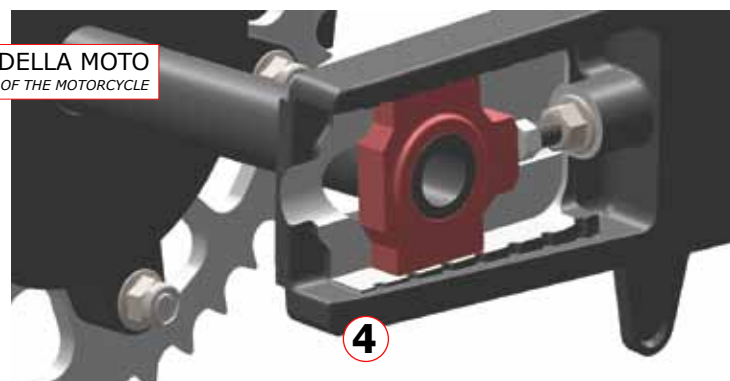

- 3) Svitare il bullone originale e togliere la relativa piastrina di regolazione della catena dal lato destro della moto (1). Togliere completamente l'asse dal lato sinistro della moto e re/inserirlo dal lato destro (2)(3).

Unscrew the bolt and remove the relevant chain adjustment plate from the right side of the motorbike (1). Completely remove the axle from the left side of the motorcycle and reinsert it from the right side (2)(3).

Le istruzioni possono essere consultate e scaricate anche sul sito www.pusheblock.it

AVVITARE FORTE CON PARAMETRI SPECIFICATI DELLA CASA MADRE
 SCREW AS TIGHT AS THEM SPECIFICATIONS OF THE PARENT COMPANY

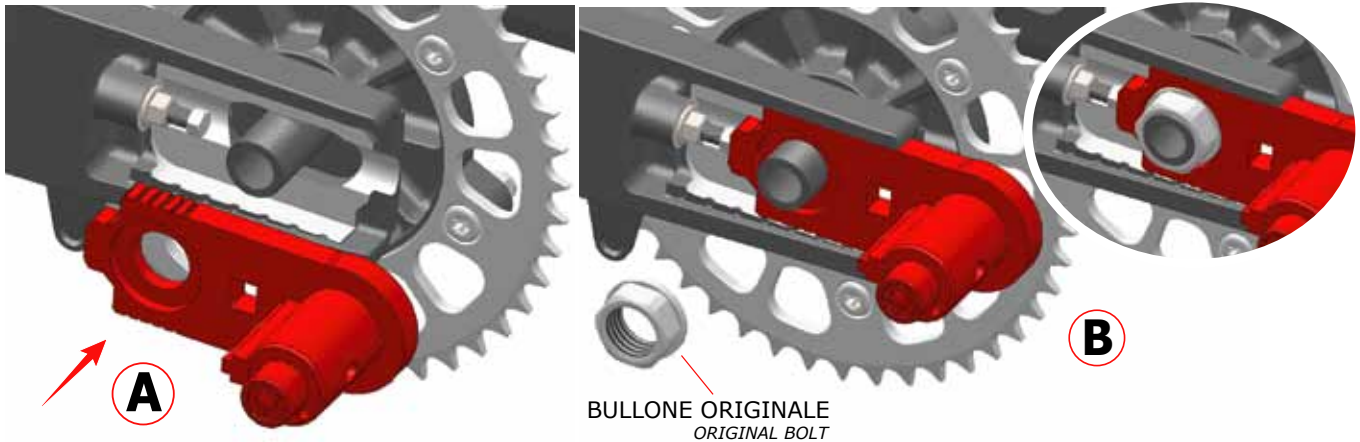

- 1)** Montare la PIASTRA dell'antifurto **(A)** all'asse della ruota e serrare con bullone originale **(B)**.
*Fit the anti-theft PLATE **(A)** to the wheel axle and tighten with the original bolt **(B)**.*

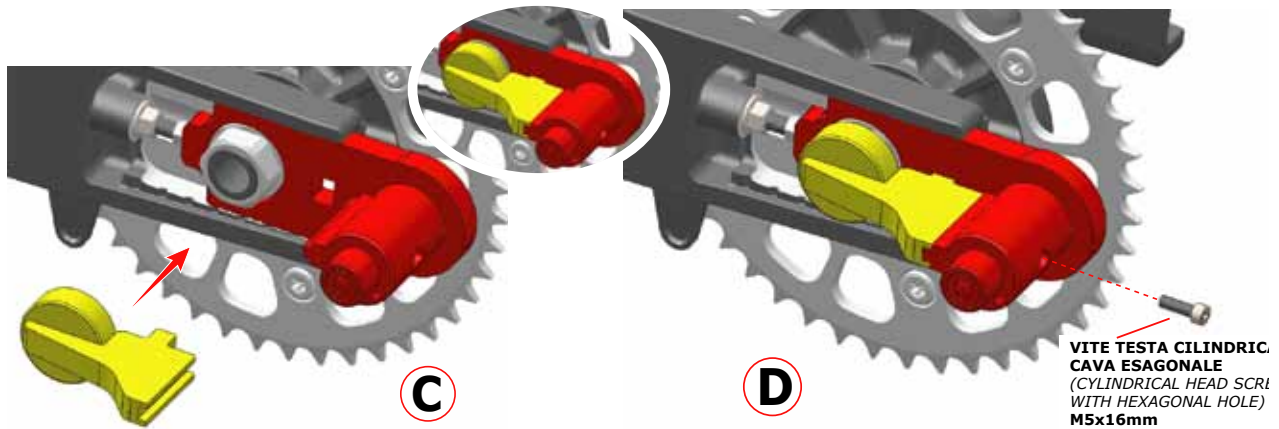

- 2)** Inferire il BLOCCO SICUREZZA **(C)** come foto fissandolo forte con la vite Esagonale M5x16 **(D)**
*Insert the SAFETY BLOCK **(C)** as in the photo, fixing it firmly with the M5x16 hexagonal screw **(D)***

- 3)** Inserire l'antifurto e verificare l'esatto funzionamento. A questo punto il lavoro è terminato. Complimenti per aver eseguito il montaggio.
Insert the alarm and verify the correct operation. At this the work is finished. Congratulations on making the assembly.

**ESPLOSO COMPLETO DELL'ANTIFURTO
 WL-C01 CF MOTO 800MT dal 2022
 (Assembled THEFT)**



Le istruzioni possono essere consultate e scaricate anche sul sito www.pusheblock.it