

## ISTRUZIONI DI MONTAGGIO DEL KIT ANTIFURTO PUSH&BLOCK

### ASSEMBLY OF KIT ALARM PUSH & BLOCK

## MOD. S02 SYMPHONY ST 125 EURO 5 LIQUIDO dal 2021

**IMPORTANTE:** ATTENERSI ALLE ISTRUZIONI, SPEZZARE I PERNI DI SICUREZZA SOLO QUANDO INDICATO. NON VERRÀ RICONOSCIUTA ALCUNA GARANZIA PER CATTIVA ESECUZIONE DEL MONTAGGIO.

**IMPORTANT:** FOLLOW THE INSTRUCTIONS, BREAKING THE NUT OF SECURITY ONLY WHEN SHOWN. WILL NOT BE RECOGNIZED NOT GUARANTEE FOR BAD PERFORMANCE OF THE ASSEMBLY

**Si raccomanda di utilizzare in fase di assemblaggio su tutte le filettature una sostanza frena filetti di tipo forte. (tipo loctite)**

*It is recommended to use during the assembly of all the threads of a substance brakes strong type fillets. (Type Loctite)*

- 1)** Verificare che il kit sia completo di tutti i suoi componenti. Come da foto.

*Check that the kit is complete with all its components. As photos*

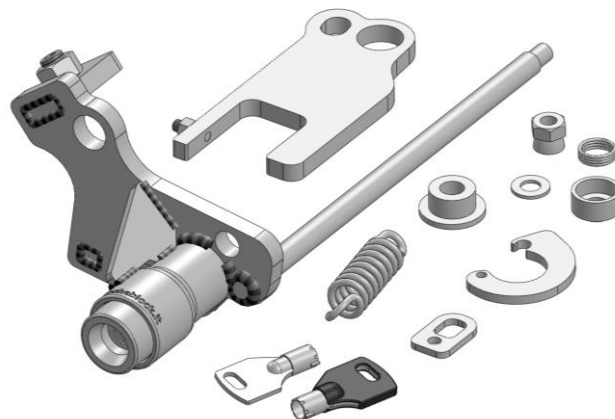

- 2)** Sollevare il veicolo in maniera tale che la ruota posteriore ed il cavalletto non tocchino al suolo e rimuovere la molla di ritorno del cavalletto, successivamente rimuovere il **perno originale** che fissa il cavalletto al telaio.

*Lift the vehicle so that the rear wheel and the stand do not touch the ground and remove the stand return spring, then remove the original pin that secures the stand to the frame.*

- 3)** Assemblare l'antifurto rispettando l'ordine dei pezzi come da foto. Montare la piastra fissa inserendo l'asse nel carter e nel cavalletto.

*Assemble the burglar alarm respecting the order of the pieces as in the photo. Mount the fixed plate.*

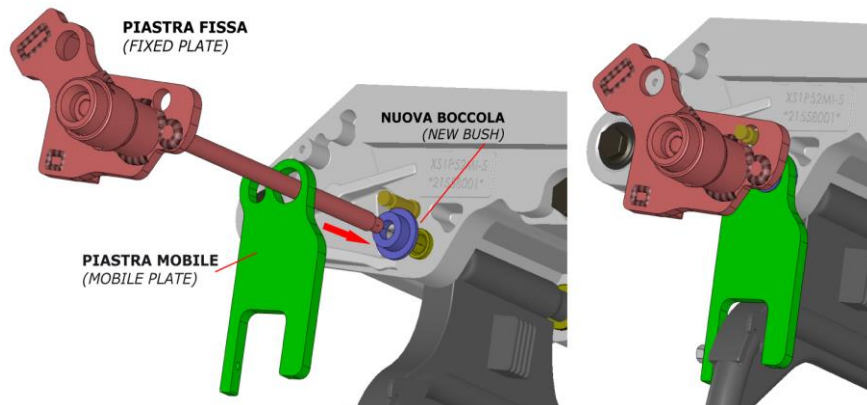

- 4)** Serrare l'asse con il dado di sicurezza **senza spezzarne la testa**, rispettando l'ordine dei pezzi, vedi foto (**ATTENZIONE ASSOLUTAMENTE NON SPEZZARE TESTA DADO e USARE LOCTITE SULLA FILETTATURA DELL'ASSE**)

*First tighten the axle with the lock nut **without breaking its head**, respecting the order of the pieces, see photo (**WARNING ABSOLUTELY NOT BREAK HEAD NUT and USE LOCTITE THREAD ON AXIS**)*

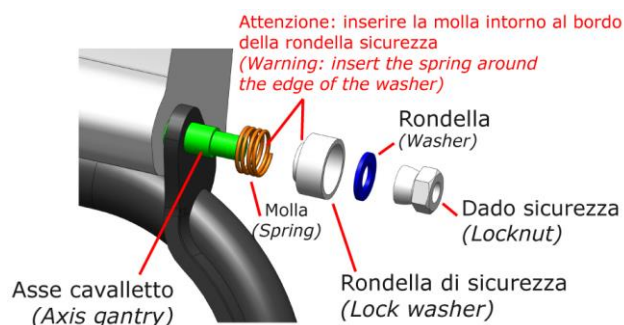

- 5) Serrare il grano M10 così da eliminare il gioco della piastra fissa su telaio, serrare poi con dado

*Tighten the M10 dowel so as to eliminate the play of the fixed plate on the frame, then tighten with a nut*

GRANO  
(HEADLESS  
SCREW)

DADO M10  
(hex nut)

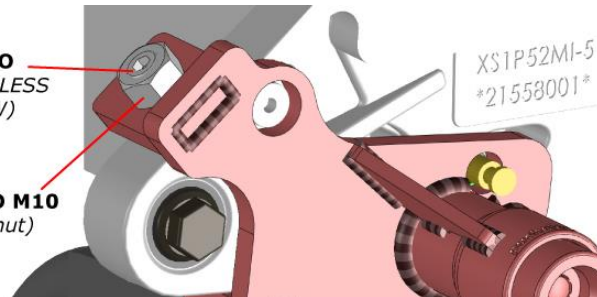

- 6) Posizionare il veicolo a terra, sostenuto dal suo cavalletto, inserire l'antifurto e se necessario aiutarsi manualmente nel centrare l'innesto del perno nel foro piastra mobile.

Serrare senza forzare il grano della piastra mobile fino ad eliminare il gioco del cavalletto. Serrare il tutto con il controdado. **Utilizzare sempre sulle filettature una sostanza frena filetto forte tipo loctite.**

*Place the vehicle on the ground, supported by its stand, insert the alarm and if necessary help yourself manually in centering the coupling of the pin in the mobile plate hole. Tighten without forcing the grain of the movable plate until the play of the stand is eliminated. Tighten everything with the lock nut. **Always use a strong thread locking agent such as loctite on the threads.***

GRANO 16XM5  
(HEADLESS SCREW)

DADO M5  
(BOLT M5)

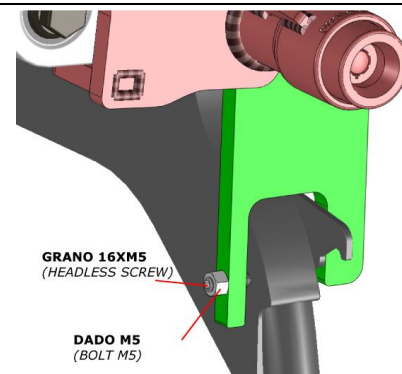

- 7) Montare la nuova molla di ritorno del cavalletto (4) utilizzando la prolunga (3) e (5), verificare inserendo e disinserendo varie volte che il sistema funzioni correttamente. **A questo punto serrare il dado di sicurezza avvitato precedentemente fino a spezzarne la testa.**

Il lavoro è così terminato. Complimenti per aver eseguito il montaggio.

*Assemble the new tripod return spring (4) using the extension (3) and (5), check by switching the system on and off several times. At this point tighten the safety nut previously screwed in until it breaks the head.*

*The work is thus completed. Congratulations on performing the assembly.*

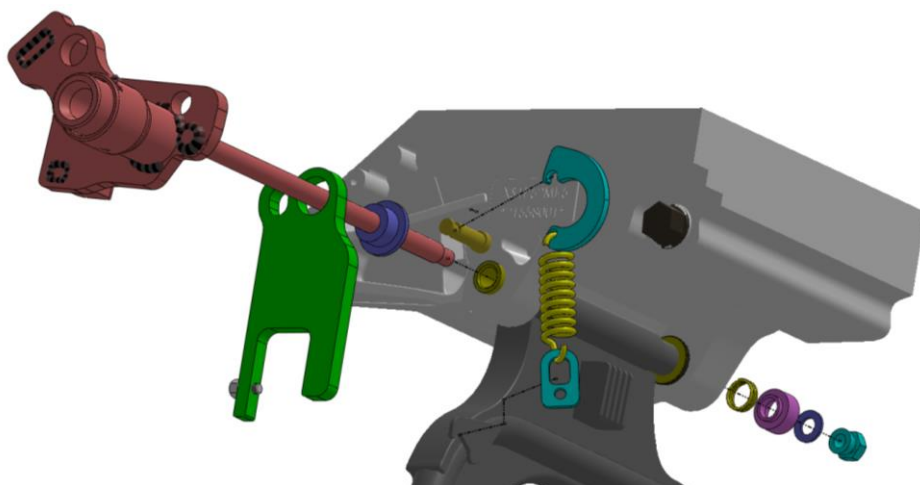
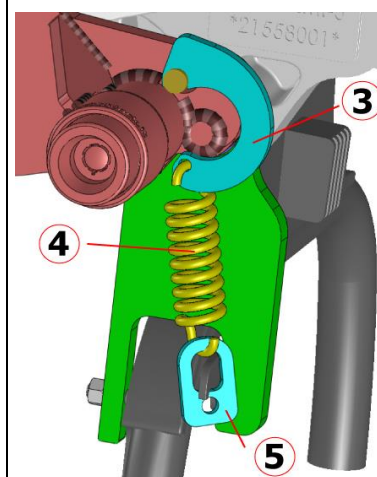

**ESPLOSO COMPLETO  
DELL'ANTIFURTO S02  
SYMPHONY ST 125 EURO 5  
LIQUIDO dal 2021  
(Assembled THEFT)**