

ESPLOSO COMPLETO DELL'ANTIFURTO H09 su Honda SH 125-150ie ABS dal 2020
(Assembled THEFT)

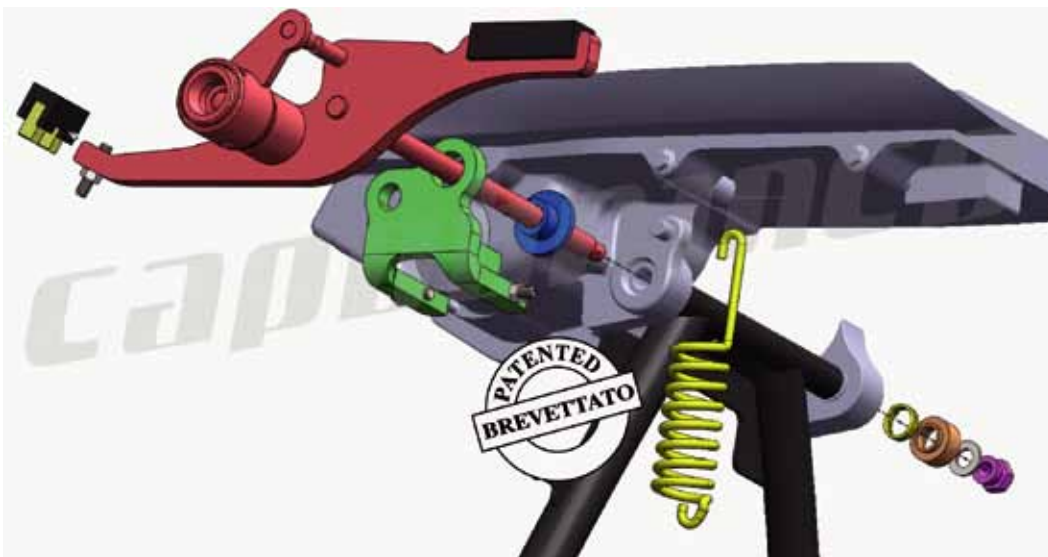

SH 125-150 ie ABS dal 2020

SH 125-150 ie ABS from 2020



ISTRUZIONI DI MONTAGGIO DEL KIT ANTIFURTO PUSH&BLOCK
ASSEMBLY OF KIT ALARM PUSH & BLOCK

MOD. H09 - HONDA SH 125/150 ie ABS dal 2020
MOD. H09 - HONDA FORZA 125 dal 2022

IMPORTANTE: ATTENERSI ALLE ISTRUZIONI, SPEZZARE I PERNI DI SICUREZZA SOLO QUANDO INDICATO. NON VERRÀ RICONOSCIUTA ALCUNA GARANZIA PER CATTIVA ESECUZIONE DEL MONTAGGIO.

IMPORTANT: FOLLOW THE INSTRUCTIONS, BREAKING THE NUT OF SECURITY ONLY WHEN SHOWN. WILL NOT BE RECOGNIZED NOT GUARANTEE FOR BAD PERFORMANCE OF THE ASSEMBLY

Si raccomanda di utilizzare in fase di assemblaggio su tutte le filettature una sostanza frena filetti di tipo forte. (tipo loctite)

It is recommended to use during the assembly of all the threads of a substance brakes strong type fillets. (Type Loctite)

1) Verificare che il kit sia completo di tutti i suoi componenti. Come da foto.

Check that the kit is complete with all its components. As photos



2) Sollevare il veicolo in maniera tale che la ruota posteriore ed il cavalletto non tocchino al suolo e rimuovere la molla di ritorno del cavalletto. Togliere l'asse originale del cavalletto.

Raise the vehicle so that the rear wheel and stand do not touch the ground and remove the stand return spring. Remove the original axis of the stand.

3) Assemblare l'antifurto rispettando l'ordine dei pezzi come da foto (A)

Assemble the alarm in the order of the pieces as photos (A)

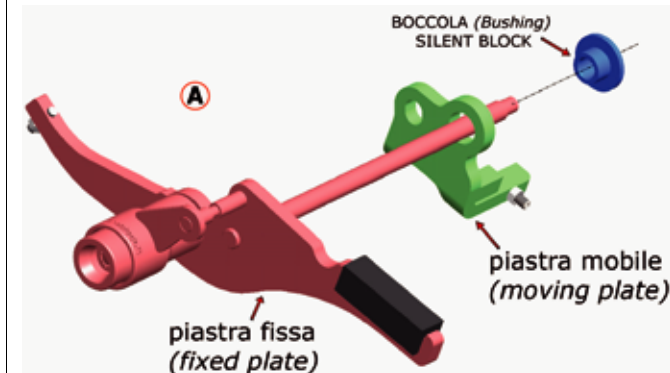

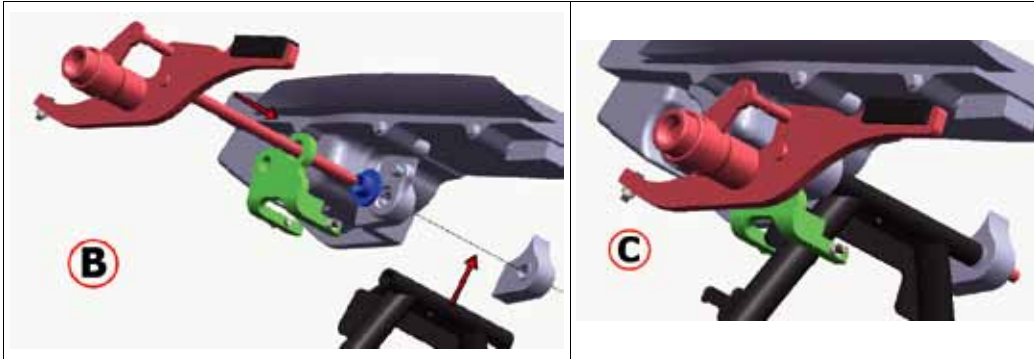

3) Installare l'assemblato dell'antifurto al veicolo come foto (B) - (C).

Install the anti-theft assembly to the vehicle as photos (B) - (C).

4) Serrare prima l'asse con il dado di sicurezza **senza spezzarne la testa**, rispettando l'ordine dei pezzi, vedi foto

(ATTENZIONE ASSOLUTAMENTE NON SPEZZARE TESTA del DADO SICUREZZA) USARE LOCTITE SULLA FILETTATURA DELL'ASSE

First tighten the axle with the safety nut **without breaking** the head, respecting the order of the pieces, see photo

(ATTENTION ABSOLUTELY DO NOT BREAK NUT HEAD) USE LOCTITE ON THE AXIS THREAD



5) Infilare il tampone antivibrante avvitando il grano (1) fino a quando la **PIASTRA FISSA** non è saldamente fissata al carter motore. Stringere il dado M5 (2) così da bloccare il grano.

Tighten the anti-vibration pad by screwing the dowel (1) until the **FIXED PLATE** is firmly fixed to the crankcase. Tighten the M5 nut (2) so lock the grain.

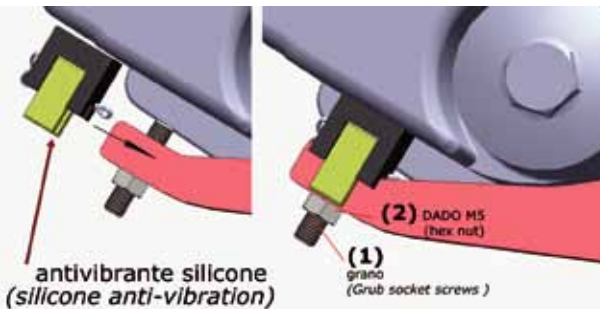

6) Montare la nuova molla e verificarne il giusto funzionamento. (fare attenzione a montarla nel verso come da foto) Verificare **inserendo e disinserendo** varie volte che il sistema funzioni correttamente

Fit the new spring and verify proper operation. (Take care to mount it in the photo) Verify by switching several times that the system works properly

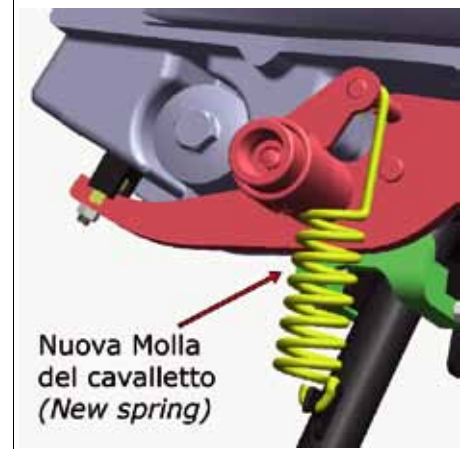

7) Inserire l'antifurto centrando manualmente l'innesto del blocco nel foro piastra mobile, serrare i grani (3) (4) della piastra mobile fino ad eliminare il gioco sul cavalletto. Serrare il tutto con i dadi M5. **Utilizzare sempre sulle filettature una sostanza frena filetto forte tipo loctite.** Verificare **inserendo e disinserendo** varie volte che il sistema funzioni correttamente.

Insert the anti-theft device by manually centering the coupling of the block in the mobile plate hole, tighten the dowels (3) (4) of the mobile plate until the play on the stand is eliminated. Tighten everything with the M5 nuts. Always use a strong **loctite** type threadlocker on threads. Check by arming and disarming several times that the system is working properly.

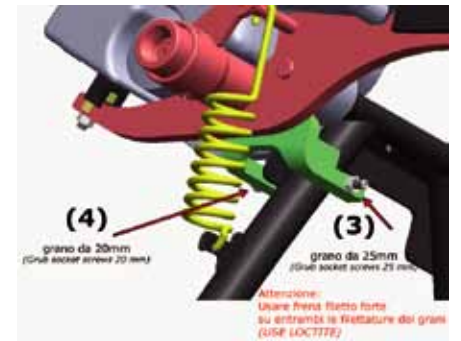

8) Posizionare il veicolo a terra, sostenuto dal suo cavalletto, inserire l'antifurto, facendo pressione sulla serratura a pulsante, il cavalletto resterà bloccato.

Place the vehicle on the ground, supported by its kickstand, arm the alarm, by pressing on the lock button, the stand will remain locked.

9) A questo punto serrare il DADO di SICUREZZA avvitato precedentemente fino a spezzarne la testa.

Il lavoro è così terminato. Complimenti per aver eseguito il montaggio.

Now tighten the lock nut screwed previously up to break their heads.

The job is now completed. Congratulations on the completion of mounting.